

**OUTDOOR
REVOLUTION**

WWW.OUTDOOR-REVOLUTION.COM

...Outdoor-Erlebnis für alle



2023 Bereich - Markisen für Wohnwagen und Wohnmobile



OUTDOOR **REVOLUTION**

WWW.OUTDOOR-REVOLUTION.COM

Bei Outdoor Revolution haben wir es uns zur Aufgabe gemacht, die begehrtesten marktführenden Produkte zu entwickeln. Wir nutzen bahnbrechende Technologie zusammen mit den technisch leistungsfähigsten Stoffen in unserem äußerst praktischen Sortiment an preisgekrönten Vorzelten, Familienzelten, Wohnwagenvorzelten und Zubehör um letztendlich Ihren Campinggenuss zu maximieren.

In der ununterbrochenen Welt, in der wir leben, wird Freizeit für jeden immer wichtiger. Outdoor Revolution ist bestrebt, diese kostbare Zeit mit der Familie zu erleichtern, indem wir die zuverlässigsten, praktischsten und preisgünstigsten Produkte auf dem Markt entwickeln, gepaart mit unserer endlosen Vision für Innovation, Qualität und Wert.



...Outdoor-Erlebnis für alle



Contents

6-9
Eden
Wohnwagen
Markisen

12-15
Sportlite
Wohnwagen
und
Wohnmobil
Markisen

18-21
Eclipse Pro
Wohnwagen
und
Wohnmobil
Markisen

24-29
Esprit Pro X
Wohnwagen
und
Wohnmobil
Markisen

Zubehör
10, 11 - Aufblasbare Möbel
16, 17 - Beleuchtung
22, 23 - Möbel
30, 31 - Windschutz
32, 33 - Caravan-Zubehör
34, 35 - Schlafen



AIR FRAME SYSTEMS EXPLAINED...



Outdoor Revolution hat das Oxygen Air Frame System entwickelt; Das schnellste, einfachste und zuverlässigste Luftrahmen- und Inflationssystem, das derzeit auf dem Markt erhältlich ist. Ein System, das es nur bei Outdoor Revolution gibt und das von anderen Herstellern von Wohnwagen-, Wohnmobil- und Luftzelten beniedet wird.

Das einzigartige Überdruckventil (IF – Intelligent Frame), das in den Sportlite- und Premium-Eclipse-Pro-Reihen enthalten ist, dient zur Regulierung und Kontrolle des Luftdrucks im Luftschlauch und fungiert als Sicherheitsmechanismus, um zu verhindern, dass Luftschläuche durch übermäßiges oder übermäßiges Aufpumpen platzen. Luftausdehnung an heißen Tagen.

Obwohl der Sauerstoff-Luftrahmen werkseitig auf einen Druck von bis zu 19 PSI getestet wurde, empfehlen wir, ihn auf einen Arbeitsdruck von etwa 6 PSI aufzupumpen, was ungefähr dem maximalen Druck entspricht, auf den unser Überdruckventil werkseitig eingestellt ist, bevor es beginnt, überschüssigen Luftdruck abzulassen. Abhängig von Änderungen der Umgebungstemperatur kann der PSI an warmen, sonnigen Tagen dramatisch ansteigen, da sich die Luft im Rohr ausdehnt.

Wenn der PSI-Druck auf über die empfohlenen 6 PSI ansteigt (entweder durch übermäßiges Aufpumpen oder Änderungen der Umgebungstemperatur), stößt das intelligente Rahmenentlastungsventil die überschüssige Luft aus und hält den Luftdruck im Luftrahmen auf einem sicheren Niveau. Dieses einzigartige System stellt sicher, dass die Schläuche nicht durch steigende Drücke belastet und beschädigt werden.

Da wir von unseren Familienzelt mit Luftrahmen so überzeugt sind, bieten wir eine ***LEBENS-LANGE GARANTIE** auf alle Luftrahmenmodelle, die über unser einzigartiges IF-DSV-Aufblasssystem verfügen. *Geschäftsbedingungen gelten



Neu für 2023 und in die brandneue Esprit Pro X-Markisenserie integriert; Das 'Air Lock Off Valve System' von Outdoor Revolution bietet unübertroffene Funktionalität und Sicherheit in Ihrem Premium-Sauerstoff-Luftrahmen für Vorzelte.

Dieses neue bahnbrechende System für Outdoor Revolution bietet die Möglichkeit, jedes einzelne Luftrohr im Luftrahmen über Verbindungsluftschläuche zu verbinden, wobei jeder Schlauch über ein Luftabsperrentil verfügt, sodass die Luft ungehindert zwischen jedem einzelnen Rohr des gesamten Rahmens strömen kann. Erstellen Sie einen einzigen Luftrahmen zum einfachen und schnellen Aufpumpen. Sobald der Rahmen aufgeblasen ist, können die Ventile verriegelt werden, um jeden einzelnen Luftschlauch zu isolieren und zu verhindern, dass das Vorzelt vollständig entlüftet wird, falls ein Luftschlauch beschädigt wird, was zu Luftverlust führt. Einzelne Rohre können dann in solchen Notfällen schnell und einfach getrennt und einzeln ausgetauscht werden, sodass die Markise weiterhin normal funktioniert und funktioniert, während ein neues Rohr angebracht wird. Dieses System bietet dem Endbenutzer im Falle eines Luftschlauchausfalls völlige Sicherheit, da die Markise in den meisten Fällen weiterhin normal verwendet werden kann. Für dieses System gilt eine erweiterte Herstellergarantie von 3 Jahren, die den Austausch der Röhre im Falle eines Röhrenausfalls abdeckt.

Mit unserem einfach zu bedienenden DSV-Ventil (Dynamic Speed Valve) lässt sich die Luft aus dem Oxygen Air Frame ganz einfach ablassen. Mit nur einem einfachen Knopfdruck stößt das Ventil die gesamte Luft aus dem Rahmen aus, der sich in Sekundenschnelle entleert und absinkt; Kein Hantieren mit dem Abschrauben schwer zugänglicher undichter, rutschiger und unzuverlässiger Ventilkappen.

Technology & Innovation...

Nicht mehr nur ein Wohnwagenvorzelt; Die modernen Outdoor Revolution-Markisen von heute repräsentieren die fortschrittlichsten Entwicklungen in der Markisentechnologie und die höchsten Standards in britischem Design und Innovation. Outdoor Revolution ist stolz darauf, der Brancheninnovator für aufblasbare Markisen zu sein. Unser Ziel ist es, bei der Entwicklung neuer Produkte stets auf die Bedürfnisse unserer Kunden zu hören. Unser Sortiment 2023 bietet eine breite und vielfältige Markisenkollektion, wobei alle Modelle mit unserem 4-mm- und 6-mm-Twin-Piping-System (TPS) für doppelte Kompatibilität zwischen Wohnwagen und Wohnmobilen ausgestattet sind. Ein wirklich umfassendes Sortiment, das für jeden etwas Passendes bietet.

Unsere Auswahl an technisch fortschrittlichen Markisenstoffen wird speziell aufgrund ihrer spezifischen Eigenschaften in Bezug auf Haltbarkeit, UV- und Lichtbeständigkeit, Wetterbeständigkeit und einem hohen Verhältnis von Festigkeit zu Gewicht entwickelt und ausgewählt. Jedes Markisendesign wird in unserem speziell gebauten Regenhaus vollständig wettergetestet und simuliert starke Regenfälle, die mit einem tropischen Sturm vergleichbar sind. Alle unsere Luftschläuche werden einzeln mindestens 72 Stunden lang einem Drucktest unterzogen, bevor sie in unsere Markisen eingebaut werden. Unsere Aufblas- (DSV) und Druckentlastungsventile (IF), die an ausgewählten Modellen angebracht sind, werden vor dem Einbau in Luftschläuche einzeln unter Laborbedingungen auf präzise hohe Drucktoleranzen getestet. Unterstützt durch unsere lebenslange Luftschlauchgarantie (IF- und DSV-Modelle) sowie neue Innovationen wie das Esprit X-Verbindungsventilsystem machen Sie Ihre Entscheidung für den Kauf einer Outdoor Revolution-Markise zu einer echten Freizeitinvestition.

Qualität und Auswahl an Stoffen...

Serien Eclipse Pro und Esprit Pro X – Pro 600HD – (6000 mm Wassersäule)

Das aktualisierte 600HD-Oxford-Gewebe mit hoher Dichte bietet das Aussehen und die Haptik einer traditionellen Markise und bleibt dabei leicht. Dieser Stoff vereint die Verwendbarkeit von Kunstfasern und die Haptik natürlicher Materialien, um einen technischen, leistungsstarken Stoff zu schaffen. Dies schafft nicht nur ein Gefühl von Luxus, sondern bietet auch entscheidende Vorteile bei der Gewichts- und Platzersparnis.

Eden Air-Reihe – 120HDE – (3000 mm Wassersäule)

Dieses leichte Gewebe wurde speziell entwickelt, um leichte, kompakte Produkte zu liefern und gleichzeitig Festigkeit und Haltbarkeit beizubehalten. Dieser mit modernsten Textilherstellungstechniken gewebte Stoff ist auf Leistung mit einem hohen Verhältnis von Gewicht zu Festigkeit ausgelegt.

Sportlite Air-Reihe – 280HDE – (4000 mm Wassersäule)

Dieses robuste, leichte Gewebe wurde speziell entwickelt, um leichten Produkten Festigkeit zu verleihen. Dieser mit modernsten Textilherstellungstechniken gewebte Stoff ist auf Langlebigkeit und Leistung ausgelegt.

EDEN AIR-MARKISEN - Nur die wesentlichen Funktionen ohne viel Aufhebens

**'LEICHTGEWICHTS,
ERSCHWINGLICHE
WOHNWAGEN-MARKISEN'**

OXYGEN
AIR FRAME

Die Eden Air-Markisenserie ist eine leichte, unkomplizierte und preiswerte Markisenserie mit 2 Modellen, die die beliebten Breitenoptionen 260 und 390 abdecken.

Diese preisgünstigen Luftrahmen-Markisen sind darauf ausgelegt, Gewicht und Aufbaugeschwindigkeit auf ein Minimum zu reduzieren und sind der perfekte Partner für kurze Wochenendausflüge oder Urlaube mit kleinem Budget.

Hergestellt aus 120HDE Hex-Gewebe, einem technischen, leichten, wetterfesten Gewebe mit einem hohen Verhältnis von Festigkeit zu Gewicht; Es ist immer ein Pluspunkt, das Gewicht niedrig zu halten, insbesondere beim Anheben und Befestigen an der Schiene des Wohnwagen-Vorzelts.

Ausgestattet mit individuell aufgeblasenen Luftstangen mit Aufblasventilen im Boston-Stil, leichten Dachspannstangen aus Glasfaser, Reißverschluss-Rücktüren und praktischen Aufhängepunkten für einen optionalen Clip für 2 Schlafplätze im Innenzelt; Die Eden-Reihe bietet genau die wesentlichen Funktionen, die Sie benötigen.

...ohne viel Aufhebens





EDEN 260

‘Leichtes, preisgünstiges Luftvorzelt mit allen wesentlichen Funktionen’

Das **Eden 260** ist ein erschwingliches aufblasbares Vorzelt, das auf geringes Gewicht, Einfachheit und Komfort ausgelegt ist. Erhältlich in Anschlusshöhen für alle Caravans von 235 cm bis 250 cm. Jeder Schlauch wird einzeln durch separate, zuverlässige Ventile im Boston-Stil aufgeblasen. Die robuste und dennoch leichte Beschaffenheit des 120HDE-Polyestergewebes macht es äußerst praktisch zum Packen und Tragen. Bietet einen großzügigen Wohnraum mit der Möglichkeit, ein Innenzelt mit 2 Schlafplätzen in den Hauptwohnbereich zu integrieren. Mit einem Gewicht von 13 kg bietet das Eden 260 ein hervorragendes Preis-Leistungs-Verhältnis und ist das ideale kompakte, leichte Wohnwagenvorzelt für Kurzaufenthalte.

Hauptmerkmale:

- 120HD-Allwetter-Leichtgewebe mit hoher Dichte
- Wassersäule 3000 mm
- Zuverlässiges und einfach zu verwendendes Ventilsystem im Boston-Stil
- Vordere linke und rechte Hintertür mit Reißverschluss
- Linke und rechte Seitentür mit Reißverschluss nach hinten schließen
- Befestigungspunkte für optionales Innenzelt mit 2 Schlafplätzen
- Rollo-Vorhangsystem mit Reißverschluss
- Diamantklare PVC-Fenster
- Farbcodierte Abspannleinen
- Verstellbares Gurtband-Befestigungssystem
- Inklusive Pumpe, Zugluftschrürze, Heringsatz und Tragetasche

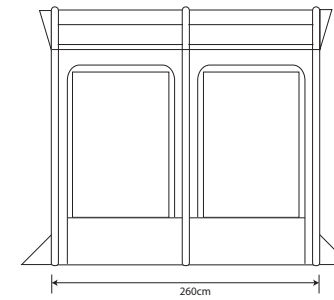
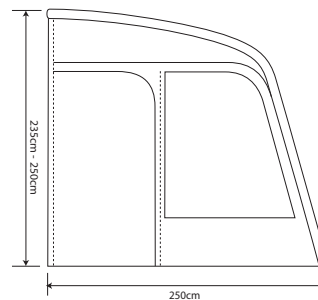

OXYGEN
AIR FRAME

Eden 260

Höhenbereich: 235cm - 250cm

Gesamtgewicht: 13kg
 Paket Größe: 78x32x32
 Fußabdruck: 250 x 320cm
 Perlenlänge: - 330cm

EDEN 390

‘Leichtes, preisgünstiges Luftvorzelt mit allen wesentlichen Funktionen’

Das **Eden 390** ist ein preisgünstiges aufblasbares Vorzelt, das auf geringes Gewicht, Einfachheit und Praktikabilität ausgelegt ist. Erhältlich in Verbindungshöhen für alle Wohnwagen von 235 cm bis 250 cm. Jeder Schlauch wird einzeln durch separate, zuverlässige Ventile im Boston-Stil aufgeblasen. Die robuste und dennoch leichte Beschaffenheit des 120HDE-Polyestergewebes mit einem hohen Verhältnis von Festigkeit zu Gewicht macht es äußerst handlich zu verpacken und zu transportieren. Der großzügige Wohnraum mit der Möglichkeit, ein Schlafinnenzelt mit 2 Schlafplätzen in den Hauptwohnbereich einzuhängen, sorgt für große Vielseitigkeit. Mit einem Gewicht von unter 16 kg bietet das Eden 390 ein hervorragendes Preis-Leistungs-Verhältnis und ist das ideale leichte Wohnwagenvorzelt für kurze Aufenthalte.



Hauptmerkmale:

- 120HD-Allwetter-Leichtgewebe mit hoher Dichte
- Wassersäule 3000 mm
- Zuverlässiges und einfach zu verwendendes Ventilsystem im Boston-Stil
- Vordere linke und rechte Hintertür mit Reißverschluss
- Linke und rechte Seitentür mit Reißverschluss nach hinten schließen
- Befestigungspunkte für optionales Innenzelt mit 2 Schlafplätzen
- Rollo-Vorhangsystem mit Reißverschluss
- Diamantklare PVC-Fenster
- Farbcodierte Abspannleinen
- Verstellbares Gurtband-Befestigungssystem
- Inklusive Pumpe, Zugluftschürze, Heringssatz und Tragetasche

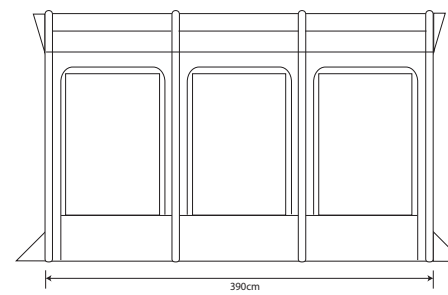
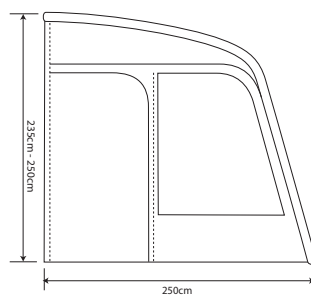

OXYGEN
AIR FRAME

Eden 390

Höhenbereich: 235cm - 250cm

Gesamtgewicht: 16kg
Paket Größe: 80x40x33
Fußabdruck: 250 x 390cm
Perlenlänge: - 465cm



Treadlite Carpet von Outdoor Revolution ist der ultimative leichte, atmungsaktive Outdoor-Teppich für Ihr Wohnwagen-Vorzelt. Ausgestattet mit einem offenen Gewebe, das Luft und Feuchtigkeit durchlässt, das Gras darunter atmen lässt und so ein Vergilben verhindert. Treadlite ist für jeden Stellplatz geeignet und eignet sich perfekt für Campingplätze, die auf eine obligatorische atmungsaktive Bodenplane bestehen.

Während des Gebrauchs wird Treadlite an Ort und Stelle gesichert, indem jede Ecke und die Zwischenösen fixiert werden, um Bewegungen zu verhindern. Nach Gebrauch lässt sich der Teppich kompakt in der eigenen Tragetasche verstauen, um den Transport und die Lagerung zu erleichtern. Da der Treadlite-Teppich absolut verrottungsfest ist, ist er äußerst langlebig und nach Gebrauch einfach durch Abspritzen oder Hochdruckreinigung zu reinigen und zu pflegen.

Hergestellt in einer Vielzahl maßgeschneiderter Größenoptionen, die jeweils auf unsere neuesten und früheren beliebten Modelle von Wohnwagen-Markisen zugeschnitten sind, einschließlich beliebter Standardgrößen, die mit anderen Markisenmarken kompatibel sind. Alle derzeit verfügbaren Größen finden Sie in den technischen Spezifikationen.

HAUPT EIGENSCHAFTEN:

- Erhältlich in einer breiten Palette beliebter Größen
- Verrottungsfest, waschbar, flammhemmend und UV-beständig
- Lässt das Gras atmen
- Verhindert das Eindringen von Insekten
- Rutschfest und leicht zu reinigen, dichtes Gewebe.
- Vollständig gesäumt mit großen Ösen zum Befestigen
- Auf allen Campingplätzen empfohlen und erlaubt



CODE	GRÖSSE / BESCHREIBUNG	BARCODE
ORBK8895	Ozone 6.0 XTR Safari / Kalahari PC 7.0 Bodenplane-Teppich (550 x 200)	5060542053600
ORFT3029	Ozone 8.0 Safari Lodge Bodenplane-Teppich (700 x 200)	5060542054522
TRE260B	Esprit Pro X Extension 260cm x 230cm Treadlite - Grau	5060542053570
TRE260	260cm x 250cm Treadlite - Grau	5060542057592
TRE390	390cm x 250cm Treadlite - Grau	5060542057554
TRE1005	Sportlite Air 320 320cm x 250cm Treadlite - Grau	5060542055413
TRE250B	250cm x 250cm Treadlite - Grau	5060542050128
TRE300B	300cm x 250cm Treadlite - Grau	5060542050135
TRE325B	325cm x 240cm Treadlite - Grau	5060542053587
TRE330	330cm x 250cm Treadlite - Grau	5060542057585
TRE350B	350cm x 250cm Treadlite - Grau	5060542050142
TRE380	380cm x 250cm Treadlite - Grau	5060542057561
TRE400B	Sportlite 400 400cm x 250cm Treadlite- Grau	5060542050159
TRE3450	400cm x 300cm Treadlite - Grau	5060105562754
TRE420	420cm x 250cm Treadlite - Grau	5060542057578
TRE450B	450cm x 250cm Treadlite - Grau	5060542050166
TRE500B	500cm x 250cm Treadlite - Grau	5060542050180
TRE550B	550cm x 250cm Treadlite - Grau	5060542050197
TRE600B	600cm x 250cm Treadlite - Grau	5060542050173
TRE650B	650cm x 250cm Treadlite - Grau	5060542050203
TRE700B	700cm x 250cm Treadlite - Grau	5060542050210
TRE750B	750cm x 250cm Treadlite - Grau	5060542050227

'CAMPESE' & 'CAMPESE' **THERMO** HOCHWERTIGE AUFBLASBARE MÖBEL

THERMO
THERMAL COMFORT FOAM FABRIC

'PHOCHWERTIGE AUFBLASBARE CAMPINGMÖBEL MIT ZUSÄTZLICHER WÄRME & KOMPFORT'

Zusätzlich zum meistverkauften aufblasbaren Möbelsortiment 'CAMPESE', 'CAMPESE THERMO' von Outdoor Revolution legt die Messlatte noch höher, wenn es um zusätzliche Wärme, Luxus, Komfort, Unterstützung und Stil geht. Bestehend aus einem 2-Sitzer-Sofa, einem Sessel und einem Fußhocker.

Das Herzstück dieser preisgekrönten, superweichen und gemütlichen aufblasbaren Möbelserie ist der brandneue, mit Thermoschaum gefütterte Luxusstoff in blaugrau meliert (eine weitere Premiere für Outdoor Revolution) mit stilvollen, gesteppten Einsätzen an Sitz, Armlehnen und Stuhlrücklen; Schaffung der bisher gemütlichsten und bequemsten aufblasbaren Campingmöbelserie. Die völlig neu gestaltete Rückenlehne und Seitenarmform des Stuhls bietet mehr Halt und Stabilität für eine bessere Sitzhaltung, während der äußere, mit Schaumstoff gepolsterte Stuhlbezug dem Möbel seine Stärke und Steifigkeit verleiht, genau wie bei Ihren normalen Wohnzimmermöbeln. Mit zusätzlichen Seitentaschen zum bequemen Verstauen und Ordnen Ihrer Zeitschriften, Bücher oder digitalen Tablets; Die Campese Thermo-Möbel machen alles, wenn es um komfortables Entspannen beim Camping geht.

Hochwertige, aufblasbare Campingmöbel für ein zweites Zuhause mit zusätzlicher Wärme und Komfort.



DETAILS ZUM GESAMTEN SORTIMENT DER AUFBLASBAREN CAMPESE-MÖBEL VON OUTDOOR REVOLUTION 2023 SCHAUEN SIE SICH AN: WWW.OUTDOOR-REVOLUTION.COM



Camping
MAGAZINE

Editor's Choice
awards
2022

COMMENDED
BEST TENT FURNITURE

OUTDOOR REVOLUTION CAMPSE THEMED FURNITURE



**OUTDOOR
REVOLUTION** 
WWW.OUTDOOR-REVOLUTION.COM

...Outdoor-Erlebnis für alle

SPORTLITE LUFTMARKISEN - die schnellere und leichtere Markisenoption

‘ENTDECKEN SIE EINE
REIHE VON LEICHTERER
WOHNWAGEN UND
WOHNMOBIL-MARKISEN’

OXYGEN
AIR FRAME

Das Sportlite Air-Vorzeltssortiment für 2023 umfasst drei verschiedene leichte Wohnwagen-Vorzeltmodelle sowie eine hohe Wohnmobil-Option.

Jedes Modell ist maßgeschneidert und aus unserem bewährten 280HDE-Polyester gefertigt, einem technisch robusten Stoff mit einem hohen Verhältnis von Festigkeit zu Gewicht. Dies ist immer ein Pluspunkt, wenn geringes Gewicht eine Voraussetzung ist, insbesondere wenn die hohe 320L-Wohnmobilversion an einer Markise im Fiamma-Stil befestigt wird. Schienen, bei denen das Gewicht ein Problem sein kann.

Das Sportlite Air 320EX verfügt über eine integrierte hohe Erweiterung, die als zusätzlicher Wohn-, Stauraum- und Essbereich genutzt werden kann oder mit einem Clip-in-Innenzelt mit 2 Schlafplätzen als abgetrennter privater Schlafbereich genutzt werden kann. Die perfekte Lösung zur Maximierung der Vorzeltfläche bei kürzeren Wohnwagen.

Sportlite-Vorzeltmodelle verfügen über herausziehbare Seitentüren mit Phoenix-Mesh-Einsätzen, um den Sportlite-Anbau mit Schlafinnenzelt auf der linken oder rechten Seite (320EX nur auf der rechten Seite) aufzunehmen.

Ein vollständig geschweißter Dura-Tech-Luftrahmen ermöglicht ein superschnelles Einpunkt-Aufblasen, geschützt durch das charakteristische Überdruckventil von Outdoor Revolution.

...Gehen Sie leicht – gehen Sie Sportlite!



Abgebildet mit optionalem Sportlite-Anbau und Pronto-Windschutz



SPORTLITE AIR 320 / L

‘Leichtes Luftvorzelt erhältlich in Wohnwagen- und Wohnmobilhöhen’

Das **Sportlite Air 320** ist ein leistungsstarkes aufblasbares Vorzelt, das auf Funktionalität und Praktikabilität ausgelegt ist. Erhältlich in 2 Anschlusshöhen, passend für alle Wohnwagen und Wohnmobile bis zu einer Höhe von 265 cm. An einem einzigen Punkt aufgeblasen lässt sich dieses leichte Vorzelt in wenigen Minuten auf- und abfahren. Die robuste und dennoch leichte Beschaffenheit des 280HDE-Polyestergewebes macht es äußerst handlich zu verpacken und zu transportieren. Dieses Vorzelt bietet großzügigen Wohnraum und die Möglichkeit, auf beiden Seiten einen Anbau mit Reißverschluss anzubringen. Es ist vollgepackt mit Funktionen, darunter Fliegengitter aus Netzstoff, durchgehende Vorhänge mit Reißverschluss und zwei vollständig aufrollbare Vordertüren.

Hauptmerkmale:

- 280 HDE-Allwetter-Leichtgewebe mit hoher Dichte
- Wassersäule 4.000 mm
- Vollständig geschweißter Dura-Tech-Luftrahmen mit einem Aufblaspunkt
- LEBENSLANGE GARANTIE auf das Air Frame System (es gelten die Allgemeinen Geschäftsbedingungen)
- Dynamisches Geschwindigkeits- und intelligentes Rahmen-Entlastungsventilsystem
- Reißverschluss vorne links und rechts über die Türen
- Ausziehbare linke und rechte Seitentüren mit rückseitig abnehmbaren Phoenix-Mesh-Einsätzen
- Aufsteckbarer Anbau mit Innooption für die linke und rechte Seite (200 x 225 cm)
- Vorhangsystem im Rollo-Stil mit Reißverschluss
- Diamantklare PVC-Fenster
- Reflektierende Abspannleinen
- Verstellbares Gurtband-Befestigungssystem
- Inklusive Pumpe, Zugluftschürze, Heringssatz und Tragetasche

Sportlite Air 320



Sportlite Air 320L

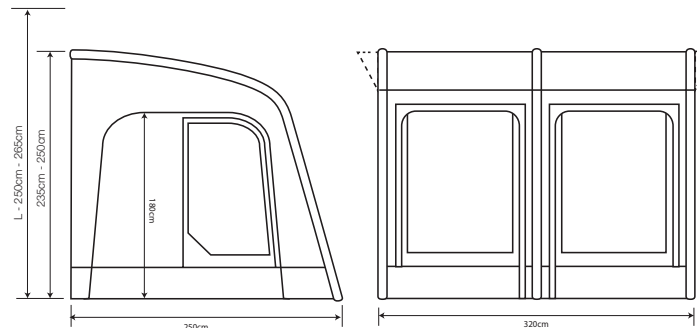

OXYGEN
AIR FRAME

Sportlite Air 320

Höhenbereich: 235cm - 250cm

Gesamtgewicht: 18,27kg
Paket Größe: 83x50x41
Fußabdruck: 250 x 320cm
Perlenlänge: - 400cm

Sportlite Air 320L

Höhenbereich: 250cm - 265cm

Gesamtgewicht: 19,37kg
Paket Größe: 83x50x41
Fußabdruck: 250 x 320cm
Perlenlänge: - 342cm

SPORTLITE AIR 400

‘Stilvolle, leichte High-
Leistungsfähiges, modernes Luftvorzelt’

Das **Sportlite Air 400** ist ein stilvolles, leichtes und leistungsstarkes modernes Luftvorzelt, das von Wohnwagenfahrern für Wohnwagenfahrer mit Blick auf Funktionalität und Praktikabilität entwickelt wurde. Dieses Vorzelt lässt sich an einem einzigen Punkt aufblasen und an zwei Punkten wieder entleeren. Es lässt sich in wenigen Minuten auf- und absenken und ist somit ideal für Tourenbegeisterte. Die robuste und dennoch leichte Beschaffenheit des 280HDE-Polyestergewebes macht es äußerst handlich zu verpacken und zu transportieren. Bietet viel Wohnraum und die Möglichkeit, auf beiden Seiten der Markise einen Schlafzimeranbau anzubringen. Vollgepackt mit Funktionen, darunter Mesh-Fliegengitter an beiden Seitentüren, durchgehende Vorhänge mit Reißverschluss und drei vollständig aufrollbare Vordertüren. Mit einem Gewicht von unter 22 kg bietet der Sportlite Air 400 ein außergewöhnliches Preis-Leistungs-Verhältnis!



Hauptmerkmale:

- 280HDE-Allwetter-Leichtgewebe mit hoher Dichte
- Wassersäule 4.000 mm
- Vollständig geschweißter Dura-Tech-Luftrahmen mit einem Aufblaspunkt
- **LEBENS-LANGE GARANTIE** auf das Air Frame System (es gelten die Allgemeinen Geschäftsbedingungen)
- Dynamisches Geschwindigkeits- und intelligentes Rahmen-Entlastungsventilsystem
- Reißverschluss vorne links und rechts über die Türen
- Ausziehbare linke und rechte Seitentüren mit rückseitig abnehmbaren Phoenix-Mesh-Einsätzen
- Aufsteckbarer Anbau mit Innenoption für die linke und rechte Seite (200 x 225 cm)
- Vorhangsystem im Rollo-Stil mit Reißverschluss
- Diamantklare PVC-Fenster
- Reflektierende Abspannleinen
- Verstellbares Gurtband-Befestigungssystem
- Inklusive Pumpe, Zugluftschürze, Heringssatz und Tragetasche



Abgebildet mit Sportlite-Anbauoption

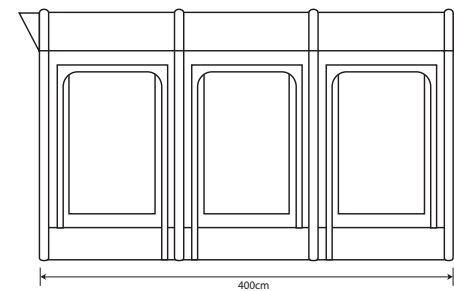
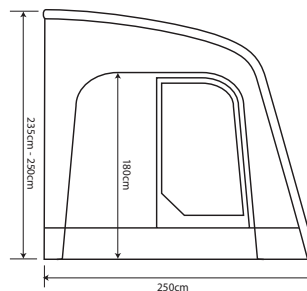
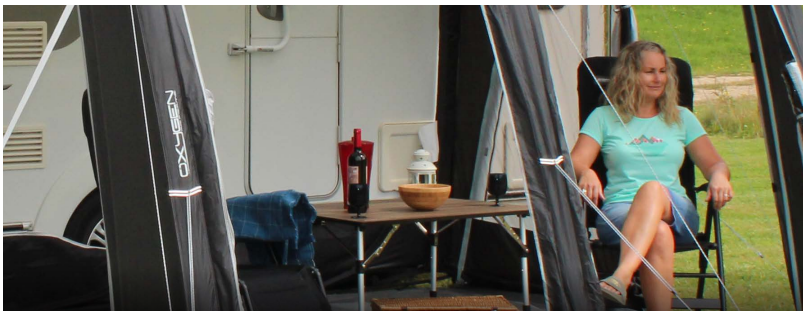

OXYGEN
AIRFRAME

Sportlite Air 400

Höhenbereich: 235cm - 250cm

Gesamtgewicht: 21.67kg
Paket Größe: 86x45x40
Fußabdruck: 250 x 400cm
Perlenlänge: - 480cm



SPORTLITE AIR 320EX

‘Ausgestattet mit einem Multifunktionsgerät integrale Erweiterung’

Das **Sportlite Air 320 EX** basiert auf dem beliebten 320-Modell und verfügt über eine integrierte Multifunktionsverlängerung mit internem, unterteiltem Trennbereich, die mehr Platz und Funktionalität (einschließlich 2 Aufhängepunkten für das Innenzelt für Kojen) für kleinere Wohnwagen bietet, ohne die Einschränkung durch kurze Verbindungsschienen. Durchgehende Reißverschlussstüren auf der Vorderseite, wobei die Verlängerungstür über eine durchgehende Netzurückwand mit Reißverschluss verfügt, bieten mehrere Zugangsmöglichkeiten und die Möglichkeit, die gesamte Markisenvorderseite zu öffnen. Eine rechte, vollständig abziehbare Seitentür mit Netzeinsatz ermöglicht die Anbringung eines weiteren Anbaus mit Reißverschluss, um größere Schlafmöglichkeiten (für bis zu 4 Personen) für größere Familien zu schaffen.



Hauptmerkmale:

- 280HDE-Allwetter-Leichtgewebe mit hoher Dichte
- Wassersäule 4.000 mm
- Vollständig geschweißter Dura-Tech-Luftrahmen mit einem Aufblaspunkt
- LEBENSLANGE GARANTIE auf das Air Frame System (es gelten die Allgemeinen Geschäftsbedingungen)
- Dynamisches Geschwindigkeits- und intelligentes Rahmen-Entlastungsventilsystem
- Integrierte multifunktionale Erweiterung mit Trenntür und Zugangstür zum hinteren Schließfach
- Reißverschluss vorne links und rechts über die Türen
- Herausziehbare rechte Seitentür mit zurückziehbarem Phoenix-Mesh-Einsatz
- Optionaler anschließbarer Anbau mit Innenteil, der nur auf die rechte Seite passt (200 x 225 cm)
- Diamantklare PVC-Fenster mit Reißverschluss-Vorhangsystem
- Reflektierende Abspannleinen
- Verstellbares Gurtband-Befestigungssystem
- Inklusive Pumpe, Zugluftschürze, Heringsatz und Tragetasche



Abgebildet mit Sportlite-Annexe



OXYGEN
AIR FRAME

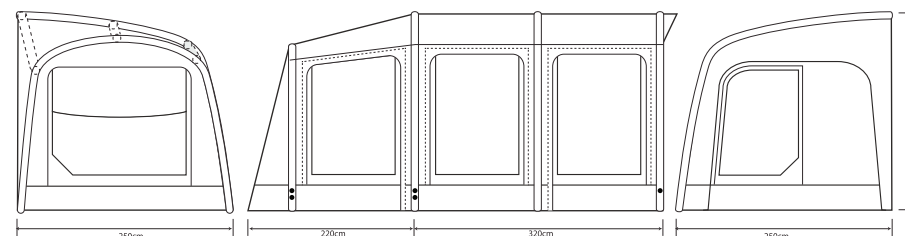

Sportlite Air 320EX

Höhenbereich: 235cm - 250cm

Gesamtgewicht: 24.5kg
 Paket Größe: 81x46x38cm
 Fußabdruck: 250 x 540cm
 Perlenlänge: - 420cm

CAMPINGBELEUCHTUNG... BELEUCHTETE CAMPING-INNOVATION

‘EIN UMFASSENDES SORTIMENT INNOVATIVER UND MULTIFUNKTIONAL HI-TECH-CAMPINGLEUCHTEN’

Outdoor Revolution ist stolz darauf, einige der innovativsten, multifunktionalen Campingbeleuchtungs- und Anti-Mücken-Produkte auf dem Markt anbieten zu können. Sowie unser meistverkauftes Sortiment an Lumi-Lite-Produkten, einschließlich unseres berühmten Lumi-Link, die sich beide perfekt in Ihre Einfahrt, Markise oder Ihr Zelt von Outdoor Revolution integrieren lassen; Für die Saison 2023 haben wir einige aufregende neue Beleuchtungsinnovationen vorgestellt.

Neu für 2023 stellt Outdoor Revolution eine Reihe hochwertiger LED- und Wolframlaternen vor, die im traditionellen Stil gestaltet sind und über Funktionen wie dimmbare LED-Flackerflammeffekte, integrierte Powerbank und Bluetooth-Lautsprecherfunktionen verfügen. Diese edle Kollektion traditioneller Camping-Laternenbeleuchtung wurde aus hochwertigen Materialien wie Stahl und Bambus entworfen und sorgt mit Sicherheit für eine warme und gemütliche Atmosphäre an Ihren Abenden, die Ihr Outdoor-Revolution-Abenteuer im Freien perfekt ergänzt.

Neben unserem Angebot an Campingbeleuchtung sind wir stolz darauf, mit unserem Angebot an multifunktionalen Laternen zur Mücken- und Insektenvernichtung weiterhin branchenführend zu sein und das Innere Ihres Vorzelts oder Zelttes frei von beißenden Insekten zu halten.

Laternenfans



Solarlaternen



Mückenlaternen



**DETAILS ZUM GESAMTEN SORTIMENT DES OUTDOOR REVOLUTION CAMPING-BELEUCHTUNGSORTIMENTS 2023 SCHAUEN SIE SICH AN:
WWW.OUTDOOR-REVOLUTION.COM**

LED-Flackerflammenlaternen



LED-Streifenbeleuchtung



**OUTDOOR
REVOLUTION**

WWW.OUTDOOR-REVOLUTION.COM

...Outdoor-Erlebnis für alle

ECLIPSE PRO LUFTMARKISEN - Premium-Vorzelte für Wohnwagen und Wohnmobile

'PREMIUM-OPTIONEN FÜR WOHNWAGEN UND WOHNMOBILE'

OXYGEN
AIR FRAME

Die Markisenkollektion Eclipse Pro Air ist eine Premium-Reihe von 3 Wohnwagen-Markisen und 1 Wohnmobil-Markisenmodell.

Bestehend aus 3 Modellen in den Breiten 330, 380 (aktualisiert im Jahr 2022) und 420 plus Wintergarten-Anbau, ergänzt durch ein weiteres Wohnmobil-Höhenmodell in der Größe 380. Ausgestattet mit einer Vielzahl von Funktionen, einschließlich des berühmten vollständig geschweißten Oxygen-Luftrahmens Dura-Tech mit Einpunkt-Aufblasfunktion für superschnelles Aufstellen. Wie bei allen unseren Premium-Markisen, die sowohl unser DSV- als auch unser IF-Ventil enthalten, ist der Rahmen durch unser charakteristisches intelligentes Rahmensystem geschützt, das durch unsere *lebenslange Luftschlauchgarantie unterstützt und ergänzt wird

Die Markisenreihe Eclipse Pro verfügt über reichlich Belüftung und verfügt über robuste, atmungsaktive Mesh-Einsätze mit Reißverschluss an der Rückseite, die in beide Seitentüren integriert sind und viel Luft hereinlassen, während fliegende Insekten ferngehalten werden. Für die Mitteltür der Modelle 380 und 420 sowie für beide Seitentüren ist auch eine Zubehörtür mit durchgehendem Reißverschluss aus Netzstoff erhältlich, ideal für warme Klimazonen.

Die klaren Linien des Eclipse-Modells sind aus dem luxuriösen 600HD-Premium-Markisenstoff für Langlebigkeit und vollständigen Wetterschutz gefertigt und legen die Messlatte hoch, wenn es um modernes, innovatives Design geht.

...entworfen, um alle anderen in den Schatten zu stellen



Abgebildet mit Eclipse Pro-Anbauoption und Oxygen Pro-Luftwindschutz



ECLIPSE PRO 330

‘Stilvolles Premium-Luftvorzelt für Wohnwagen mit einfacher Inflation’

Das **Eclipse Pro 330** hat sich als absoluter Favorit unter Tourern etabliert. Basierend auf der beliebten Breite von 3,3 m verfügt es über eine Vielzahl von High-End-Funktionen, darunter unser berühmter, vollständig geschweißter Dura-Tech-Luftrahmen mit Einpunkt-Aufblasfunktion für superschnellen Aufbau. Die gehärteten, atmungsaktiven Mesh-Einsätze mit Reißverschluss an beiden Seitentüren bieten ausreichend Belüftung und sorgen für reichlich Luftzirkulation, während fliegende Insekten ferngehalten werden. Um den Wohnraum zu erweitern, kann ein fantastischer Wintergartenanbau auf beiden Seiten mit einem Reißverschluss versehen werden, um einen großen Schlafbereich oder einen nutzbaren Wintergarten mit Fenster, Ess- oder Lagerraum zu schaffen.



Hauptmerkmale:

- Pro 600HD hochdichtes Allwetter-Premiumgewebe
- Wassersäule 6.000 mm
- Aufblasbares Dura-Tech-Sauerstoff-Luftrahmensystem mit vollständig geschweißten Rohren
- LEBENSLANGE GARANTIE auf das Air Frame System (es gelten die Allgemeinen Geschäftsbedingungen)
- Dynamisches Geschwindigkeitsventil und intelligentes Rahmen-Entlastungsventilsystem
- Reißverschlussüren vorne links und rechts mit zentraler Reißverschlussür
- Komplett begehbare (195 cm) hohe Seitentüreingänge
- Linke und rechte Seitentür mit Reißverschluss und Phoenix-Mesh-Einsätzen auf der Rückseite herausziehbar
- Optionaler seitlicher Anbau mit Reißverschluss und Innenteil (passt für die linke oder rechte Seite) (200 x 220 cm)
- Getönte, blendfreie PVC-Fenster mit Vorhängen mit Reißverschluss
- Getönte, blendfreie PVC-Dachfenster
- Sicheres Abspannsystem mit Bodenankergurten
- Verstellbares Gurtband-Befestigungssystem
- Inklusive Pumpe, Zugluftschürze, Heringssatz, Sturmgurten und Tragetasche

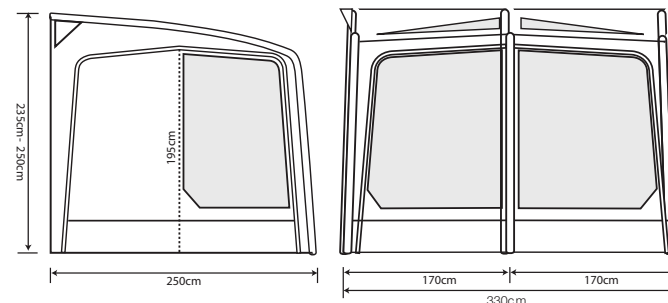

Sportlite Air 320EX

Höhenbereich: 235cm - 250cm

Gesamtgewicht: 24.5kg
 Paket Größe: 81x46x38cm
 Fußabdruck: 250 x 540cm
 Perlenlänge: - 420cm

Eclipse Pro 330

Höhenbereich: 235cm - 250cm

Gesamtgewicht: 24.87kg
 Paket Größe: 81x51x43
 Fußabdruck: 250 x 330cm
 Perlenlänge: - 420cm

ECLIPSE PRO 380 / L

‘Erhältlich in 2 Höhen, passend zu Ihrem Wohnwagen und Wohnmobil’

Der **Eclipse Pro 380** ist in zwei Höhen für Wohnwagen und Wohnmobile erhältlich und hat sich bei Caravan-Tourern und Wohnmobilisten gleichermaßen zu einem festen Favoriten entwickelt. Mit einem attraktiven Panorama-Design verfügt der Eclipse Pro 380 über eine Vielzahl von High-End-Funktionen, darunter unser berühmter, vollständig geschweißter Dura-Tech-Luftrahmen mit Einpunkt-Aufblasfunktion für superschnellen Aufbau. Wie bei allen unseren Premium-Markisen ist der Rahmen durch unser Intelligent Frame-System (IF) geschützt, das den Luftdruck reguliert und vor übermäßigem Aufblasen schützt. Für zusätzliche Sicherheit wird es durch unsere lebenslange Luftschlauchgarantie abgesichert. Für die mittlere und beide Seitentüren ist auch eine Zubehörtür mit durchgehendem Reißverschluss aus Mesh erhältlich, ideal für warme Klimazonen.



Hauptmerkmale:

- Pro 600HD hochdichtes Allwetter-Premiumgewebe
- Wassersäule 6.000 mm
- Aufblasbares Dura-Tech-Sauerstoff-Luftrahmensystem mit vollständig geschweißten Rohren
- **LEBENS-LANGE GARANTIE** auf das Air Frame System (es gelten die Allgemeinen Geschäftsbedingungen)
- Dynamisches Geschwindigkeitsventil und intelligentes Rahmen-Entlastungsventilsystem
- Reißverschluss-türen vorne links und rechts mit zentraler Reißverschluss-tür
- Komplette begehbare (195 cm) hohe Seitentüreingänge
- Linke und rechte Seitentür mit Reißverschluss und Phoenix-Mesh-Einsätzen auf der Rückseite herausziehbar
- Optionaler seitlicher Anbau mit Reißverschluss und Innenteil (passt für die linke oder rechte Seite) (200 x 220 cm)
- Getönte, blendfreie PVC-Fenster mit Vorhängen mit Reißverschluss
- Getönte, blendfreie PVC-Dachfenster
- Sicheres Abspannsystem mit Bodenankergurten
- Verstellbares Gurtband-Befestigungssystem
- Inklusive Pumpe, Zugluftschürze, Heringssatz, Sturmgurten und Tragetasche

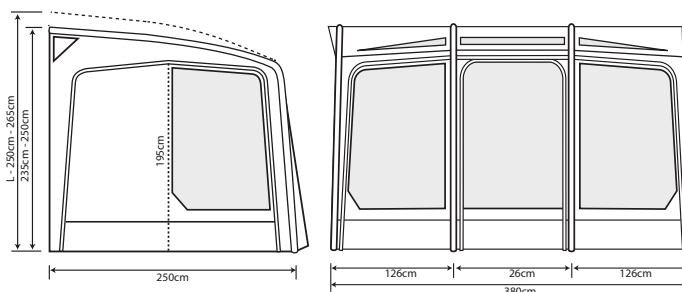

Eclipse Pro 380

Höhenbereich: 235cm - 250cm

Gesamtgewicht: 28.6kg
Paket Größe: 86x54x46
Fußabdruck: 250 x 380cm
Perlenlänge: - 460cm

Eclipse Pro 380L

Höhenbereich: 250cm - 265cm

Gesamtgewicht: 30.2kg
Paket Größe: 86x57x48
Fußabdruck: 250 x 380cm
Perlenlänge: - 400cm



ECLIPSE PRO 420

'Geräumiges, funktionsreiches Premium Wohnwagen-Markise'

Das völlig neue **Eclipse Pro 420** wird auch in dieser Saison ein absoluter Favorit unter den Tourern bleiben. Basierend auf der beliebten Breite von 4,2 m verfügt der Eclipse Pro 420 über eine Vielzahl von Funktionen, darunter unser berühmter, vollständig geschweißter Dura-Tech-Luftrahmen mit Einpunkt-Aufblasfunktion für superschnellen Aufbau. Wie bei allen unseren Premium-Markisen ist der Rahmen durch unser Intelligent Frame System (IF) geschützt und wird durch unsere lebenslange Luftschauchgarantie abgesichert. Der Eclipse Pro 420 verfügt über reichlich Belüftung und verfügt über robuste, atmungsaktive Mesh-Einsätze mit Reißverschluss auf der Rückseite, die in beide Seitentüren integriert sind und viel Luft hereinlassen, während fliegende Insekten ferngehalten werden. Für die mittlere und beide Seitentüren ist auch eine Zubehörtür mit durchgehendem Reißverschluss aus Mesh erhältlich, ideal für warme Klimazonen.

Hauptmerkmale:

- Pro 600HD hochdichtes Allwetter-Premiumgewebe
- Wassersäule 6.000 mm
- Aufblasbares Dura-Tech-Sauerstoff-Luftrahmensystem mit vollständig geschweißten Rohren
- **LEBENS-LANGE GARANTIE** auf das Air Frame System (es gelten die Allgemeinen Geschäftsbedingungen)
- Dynamisches Geschwindigkeitsventil und intelligentes Rahmen-Entlastungssystem
- Reißverschluss Türen vorne links und rechts mit zentraler Reißverschlussstür
- Komplett begehbare (195 cm) hohe Seitentüreingänge
- Linke und rechte Seitentür mit Reißverschluss und Phoenix-Mesh-Einsätzen auf der Rückseite herausziehbar
- Optionaler seitlicher Anbau mit Reißverschluss und Innenteil (passt für die linke oder rechte Seite) (200 x 220 cm)
- Getönte, blendfreie PVC-Fenster mit Vorhängen mit Reißverschluss
- Getönte, blendfreie PVC-Dachfenster
- Sicheres Abspannsystem mit Bodenankergurten
- Verstellbares Gurtband-Befestigungssystem
- Inklusive Pumpe, Zugluftschürze, Heringssatz, Sturmgurten und Tragetasche



Dargestellt mit Eclipse Pro-Anbauoption

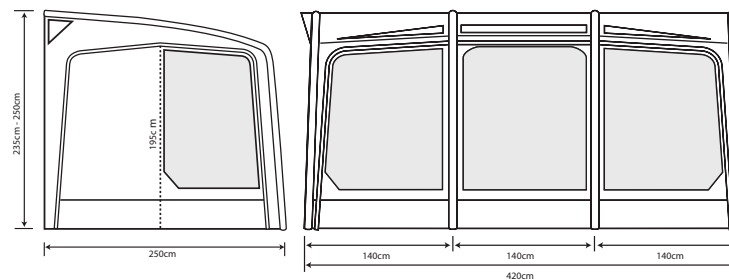

OXYGEN
AIR FRAME

Eclipse Pro 420

Höhenbereich: 235cm - 250cm

Gesamtgewicht: 28,87kg
Paket Größe: 86x54x47
Fußabdruck: 250 x 420cm
Perlenlänge: - 500cm

CAMPINGMÖBEL... STÜHLE, TISCHE UND LAGERUNG

**‘POPULAR BEST SELLING
MODELS WITH INNOVATIVE
NEW DESIGNS
FOR 2023 SEASON’**

Das Möbelsortiment von Outdoor Revolution deckt mit vielen neuen Modellen und innovativen Ergänzungen für die Saison 2023 alles ab, was Sie für Ihren Caravaning-Urlaub benötigen.

Eine umfassende Auswahl beliebter, meistverkaufter Premium-Stühle in passenden Stoffen, die zu Ihrem Vorzelt für Wohnwagen oder Wohnmobil von Outdoor Revolution passen. Dazu gehören kompakte Wannenmodelle mit XL-Optionen in einer Auswahl an modernen Stoffen und Farben, XL-Campingstühle mit hoher Rückenlehne; Premium-Modelle zum Zusammenklappen, Liegen und Bettliegen in verschiedenen Stoffen, darunter gepolstertes Polyester, Textilene und schnell trocknendes, gepolstertes Air-Mesh, sowie neue innovative Modelle für 2023, darunter ein gepolstertes Modell im Wannenstil mit 2 Sitzen.

Unser Sortiment an Premium-Campingtischen für 2023 umfasst aktuell meistverkaufte Modelle mit verschiedenen Größen und kompakten Faltmöglichkeiten zum Essen, darunter hitze- und wetterfeste Alu-Top-Modelle zum Essen oder Kochen, hochwertige, leichte, wetterfeste, höhenverstellbare Modelle sowie eine neue aufregende Reihe von Premium-Bambus-Top-Modelle.

Schließlich unser breites Sortiment an preiswerten und hochwertigen Gebrauchs- und Aufbewahrungsmöbeln, das klappbare Kleiderschränke in verschiedenen Größen und Volumenkapazitäten umfasst, sowie eine Reihe von Küchen-Nutz-, Aufbewahrungs- und Kochständern mit neuen Modellen für 2023.

Stühle



Tische



Lagerung



**DETAILS ZUM GESAMTEN SORTIMENT DER OUTDOOR REVOLUTION MÖBEL 2023 SCHAUEN SIE SICH AN:
WWW.OUTDOOR-REVOLUTION.COM**



**OUTDOOR
REVOLUTION** 
WWW.OUTDOOR-REVOLUTION.COM

...Outdoor-Erlebnis für alle

ESPRIT PRO X LUFTMARKISEN - entworfen mit Leidenschaft für Exzellenz

'DAS ULTIMATIVE LUXUS WOHNWAGEN UND WOHN- MOBIL LUFTMARKISEN'

OXYGEN
AIR FRAME

Die brandneue Esprit ProX-Markisenkollektion ist eine Premium-Reihe von Luftvorzelten für Wohnwagen und Wohnmobile.

Stil und Luxus sind nur zwei Worte, um die brandneue Outdoor Revolution Esprit ProX Premium-Markisenserie zu beschreiben. Eine Sammlung von zwei Wohnwagen-Vorzeltmodellen und einem Wohnmobil-Vorzeltmodell. Ergänzt durch eine optionale kreuzkompatible Seitenverlängerung und einen seitlichen Wintergarten-Anbau mit Schlafinnenseite wird diese atemberaubende neue Markisenserie Caravanning und Wohnmobilreisen im Sturm erobern.

Basierend auf dem neu entwickelten Single-Inflation-Connective-Lock-Off-Luftrahmensystem und unter Verwendung der modernsten Spitzentechnologie, die es ermöglicht, Abschnitte des Luftrahmens zu verbinden und dann mit Air-Lock-Off-Ventilen zu isolieren; Dieses bahnbrechende System ermöglicht völlig einfaches Aufpumpen und Entleeren mit absoluter Sicherheit.

Die brandneue Esprit ProX-Markisenserie besteht aus unserem luxuriösen 600HD-Premium-Markisenstoff für Langlebigkeit und vollständigen Wetterschutz und erfüllt alle Anforderungen für jeden anspruchsvollen Camper, der einfach nur das Beste verlangt.

...für diejenigen, die das Beste verlangen





ESPRIT PRO X 330

'Premium-Caravan-Vorzelt mit Schloss Off-Air-System für absolute Sicherheit'

Basierend auf dem größeren Modell 390 bietet der Esprit Pro X 330 Ausgestattet mit einer durchgehenden Vordertür mit Reißverschluss und Netzeinsatz auf der linken Seite für Belüftung und gleichzeitigem Schutz vor Insekten. Wenn zusätzlicher Platz benötigt wird, kann eine optionale Erweiterung auf der linken Seite oder ein links und rechts passender Anbau hinzugefügt werden, wodurch zusätzliche Räume zum Essen usw. entstehen, wobei der Anbau über ein eigenes Innenzelt mit 2 Schlafplätzen verfügt.

Hauptmerkmale:

- Pro 600HD hochdichtes Allwetter-Premiumgewebe
- Wassersäule 6000 mm
- 3 JAHRE GARANTIE auf das Air Frame System (es gelten die AGB)
- Sauerstoff-Luftrahmen mit Dynamic Speed Valve-System
- Einpunkt-Luftschleusen-Verbindungsrohrsystem
- Integriertes Frontdach
- Durchgehender Reißverschluss vorne links und rechts über die Tür mit Reißverschluss hinten links, Phoenix-Mesh-Einsatz
- Linke und rechte Seitentür mit Reißverschluss und Phoenix-Mesh-Einsätzen auf der Rückseite herausziehbar
- Reißverschluss auf der linken Seite als Erweiterungsoption plus linker oder rechter Anbau mit Innenoption
- Fracture*-Design (neues) Jalousie-Vorhangsystem mit Reißverschluss
- Getönte, blendfreie PVC-Fenster
- Sicheres Abspannsystem mit Bodenankergurten
- Verstellbares Gurtband-Befestigungssystem
- Inklusive Pumpe, Zugluftschürze, Heringssatz, Sturmgurten und Tragetasche

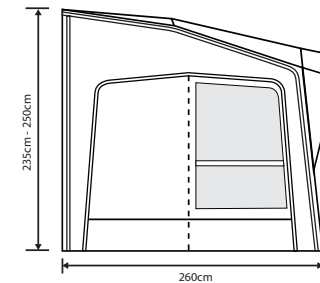
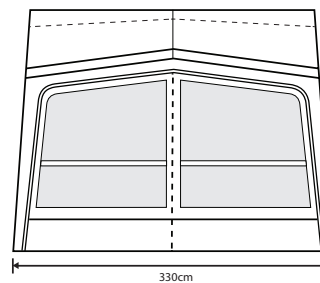

Esprit Pro X 330

Höhenbereich: 235cm - 250cm

Gesamtgewicht: 30kg
 Paket Größe: 87x53x46
 Fußabdruck: 260 x 330cm
 Perlenlänge: - 390cm

ESPRIT PRO X 390

'Unser Flaggschiff-Premium-Luftvorzelt für Wohnwagen mit Single-Point-Inflation'

Das Luxus-Familien-Wohnwagenvorzelt Esprit Pro X 390 Gebaut auf unserem neuesten, hochmodernen Verbundrohrsystem mit einer Reihe von Luftventilen und Verbindungsgliedern, die den gesamten Luftrahmen miteinander verbinden und gleichzeitig die Isolierung einzelner Abschnitte ermöglichen, was für absolute Sicherheit sorgt.

Ausgestattet mit einer durchgehenden Vordertür mit Reißverschluss und Netzeinsatz auf der linken Seite für Belüftung und gleichzeitigem Schutz vor Insekten. Wenn zusätzlicher Platz benötigt wird, kann eine optionale Erweiterung auf der linken Seite oder ein links und rechts passender Anbau hinzugefügt werden, wodurch zusätzliche Räume zum Essen usw. entstehen, wobei der Anbau über ein eigenes Innenzelt mit 2 Schlafplätzen verfügt.



Hauptmerkmale:

- Pro 600HD hochdichtes Allwetter-Premiumgewebe
- Wassersäule 6000 mm
- 3 JAHRE GARANTIE auf das Air Frame System (es gelten die AGB)
- Sauerstoff-Luftrahmen mit Dynamic Speed Valve-System
- Einpunkt-Luftscheulen-Verbindungsrohrsystem
- Integriertes Frontdach
- Durchgehender Reißverschluss vorne links und rechts über die Tür mit Reißverschluss hinten links, Phoenix-Mesh-Einsatz
- Linke und rechte Seitentür mit Reißverschluss und Phoenix-Mesh-Einsätzen auf der Rückseite herausziehbar
- Reißverschluss auf der linken Seite als Erweiterungsoption plus linker oder rechter Anbau mit Innenoption
- Fracture*-Design (neues) Jalousie-Vorhangsystem mit Reißverschluss
- Getönte, blendfreie PVC-Fenster
- Sicheres Abspannsystem mit Bodenankergurten
- Verstellbares Gurtband-Befestigungssystem
- Inklusive Pumpe, Zugluftschrürze, Heringsatz, Sturmgurten und Tragetasche



Abgebildet mit Esprit Pro X-Erweiterung und Anbau

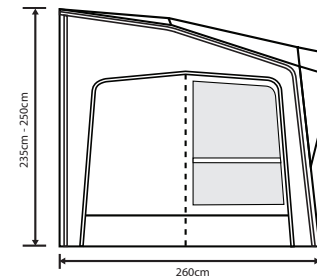
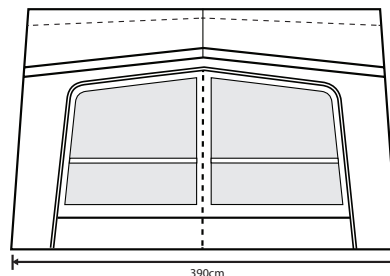

Esprit Pro X 390

Höhenbereich: 250cm - 265cm

Gesamtgewicht: 32.5kg
Paket Größe: 87x53x48
Fußabdruck: 260 x 390cm
Perlenlänge: 460cm



ESPRIT PRO X 350M

'Premium-Wohnmobilvorzelt mit Lock-Off-Air-System'

Die brandneue Wohnmobil-Markise Esprit Pro X 350M Gebaut auf unserem neuesten, hochmodernen Verbundrohrsystem mit einer Reihe von abschließbaren Luftventilen und Verbindungsgliedern, die den gesamten Luftrahmen miteinander verbinden und gleichzeitig die Isolierung einzelner Abschnitte ermöglichen, was für absolute Sicherheit sorgt. Ausgestattet mit einem höhenverstellbaren, abfahrbaren hinteren Motorhaubenbereich, einer durchgehenden Vordertür mit Reißverschluss und einer Netzeinlage auf der linken Seite zur Belüftung. Eine optionale Erweiterung auf der linken Seite kann hinzugefügt werden, um einen weiteren separaten Raum zum Essen usw. zu schaffen. Ein weiterer mehrteiliger Anbau kann hinzugefügt werden, der weiteren Wohn-/Stauraum bietet und komplett mit einem eigenen Innenzelt mit 2 Schlafplätzen ausgestattet ist.

Hauptmerkmale:

- Pro 600HD hochdichtes Allwetter-Premiumgewebe
- Wassersäule 6000 mm
- 3 JAHRE GARANTIE auf das Air Frame System (es gelten die AGB)
- Sauerstoff-Luftrahmen mit dynamischer Geschwindigkeit und intelligentem Rahmen-Entlastungssystem
- Einpunkt-Luftschleusen-Verbindungssystem
- Hinterer Driveaway-Motorhaubenabschnitt mit 4-mm- und 6-mm-Doppelrohr-Verbindungssicke
- Integriertes Frontdach
- Durchgehender Reißverschluss vorne links und rechts über die Tür mit Reißverschluss hinten links, Phoenix-Mesh-Einsatz
- Linke und rechte Seitentür mit Reißverschluss und Phoenix-Mesh-Einsätzen auf der Rückseite herausziehbar
- Reißverschluss auf der linken Seite als Erweiterungsoption plus linker oder rechter Anbau mit Innenoption
- Fracture*-Design (neues) Jalousie-Vorhangsystem mit Reißverschluss
- Getönte, blendfreie PVC-Fenster
- Sicheres Abspannsystem mit Bodenankergurten
- Verstellbares Gurtband-Befestigungssystem
- Inklusive Pumpe, Heringsatz, Sturmgurten und Tragetasche

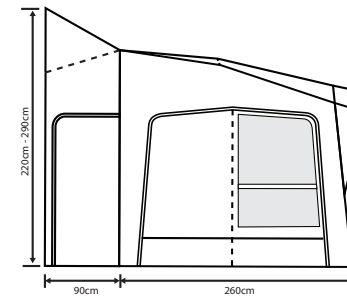
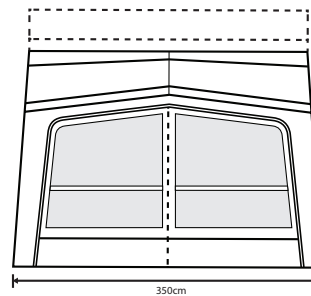

Esprit Pro X 390

Höhenbereich: 250cm - 265cm

Gesamtgewicht: 32,5kg
Paket Größe: 87x53x48
Fußabdruck: 260 x 390cm
Perlenlänge: 460cm

Esprit Pro X 350 M

Höhenbereich: 220cm - 290cm

Gesamtgewicht: 39kg
Paket Größe: 87x55x51
Fußabdruck: 260 x 350cm (+90cm cow)
Perlenlänge: 460cm

ESPRIT PRO X EXTENSION

'Premium-Markisenverlängerung mit abschließbarem Luftverbindungssystem'

Die **Esprit ProX Extension** ist eine multifunktionale Verlängerung, die als Linkshänder-Passform konzipiert ist und mit allen neuen Esprit Pro Ausgestattet mit einer durchgehenden Vordertür mit Reißverschluss, einem Seitenfenster mit oberer Netzbelüftung und einer Hintertür mit Reißverschluss hinten, die den hinteren Zugang zur Erweiterung und den Zugang zum seitlichen Schließfach des Wohnwagens ermöglicht.

Da das Vorzelt über das gleiche vernetzte Luftabsperresystem wie das Hauptvorzelt verfügt, lässt es sich einfach anbringen und aufblasen. Gleichzeitig bietet es die Möglichkeit, Rohrabchnitte zu isolieren, um völlige Sorgenfreiheit zu gewährleisten. Mit einer Grundfläche von 255 cm x 275 cm bietet die Esprit ProX-Erweiterung fantastischen zusätzlichen Nutzraum für Ihr Hauptvorzelt, ohne dass eine zusätzliche Länge der Wohnwagenschiene erforderlich ist.



Hauptmerkmale:

- Pro 600HD hochdichtes Allwetter-Premiumgewebe
- Wassersäule 6000 mm
- 3 JAHRE GARANTIE auf das Air Frame System (es gelten die AGB)
- Sauerstoff-Luftrahmen mit Dynamic Speed Valve-System
- Einpunkt-Luftschleusen-Verbindungsrohrsystem
- Hintere Tür mit Reißverschluss nach hinten öffnen, um Zugang zum Schließfach des Wohnwagens zu erhalten
- Durchgehender Reißverschluss vorne über der Tür
- Seitenfenster mit oberer Belüftung aus Phoenix-Mesh
- Fracture*-Design (neues) Jalousie-Vorhangsystem mit Reißverschluss
- Getönte, blendfreie PVC-Fenster
- Sicheres Abspannsystem mit Bodenankergurten
- Verstellbares Gurtband-Befestigungssystem
- Kompatibel mit allen Esprit Pro X-Modellen
- Inklusive Heringssset und Tragetasche

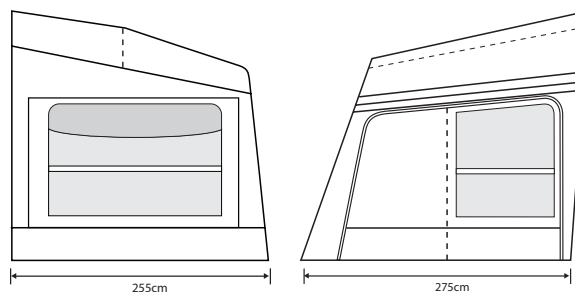

Esprit Pro X Extension

Gesamtgewicht: 17,8kg
Paket Größe: 75x40x32
Fußabdruck: 275 x 255cm



ESPRIT PRO X ANNEXE

‘Premium-Wohnluftanbau mit Vorzelt und Innenzelt mit 2 Schlafplätzen’

Der Esprit Pro X Der Anbau lässt sich einfach über einen robusten Reißverschluss mit Zahnzahl befestigen und lässt sich durch das Luftrahmen-Aufblasystem, das über unser renommiertes DSV-Aufblasventil verfügt, leicht aufstellen. Verfügt über eine vordere und hintere, vollständig mit Reißverschluss versehene Fenstertür, die eine spiegelverkehrte linke und rechte Montage an Ihrem Esprit Pro X-Vorzelt ermöglicht. Dank der großzügigen Grundfläche von 225 cm x 240 cm und einer zentralen Stehhöhe von 190 cm kann der Anbau sowohl zum Essen als auch zum Schlafen und Lagern genutzt werden. Ein im Lieferumfang enthaltenes Schlaf-Innenzelt mit 2 Schlafplätzen vervollständigt das Paket für diese sehr vielseitige Ergänzung zu Ihrem Esprit Pro X-Vorzelt.

Hauptmerkmale:

- Pro 600HD hochdichtes Allwetter-Premiumgewebe
- Wassersäule 6000 mm
- 3 JAHRE GARANTIE auf das Air Frame System (es gelten die AGB)
- Sauerstoff-Luftrahmen mit Dynamic Speed-Ventilsystem
- Universell passend für Links- und Rechtshänder
- Reißverschluss über der Vorder- und Hintertür für links- und rechtsseitige Montage
- Fracture*-Design (neues) Jalousie-Vorhangsystem mit Reißverschluss
- Getönte, blendfreie PVC-Fenster
- Sicheres Abspannsystem mit Bodenankergurten
- Verstellbares Gurtband-Befestigungssystem
- Kompatibel mit allen Esprit Pro X-Modellen
- Inklusive Innenzelt für 2 Schlafplätze, Heringsset und Tragetasche

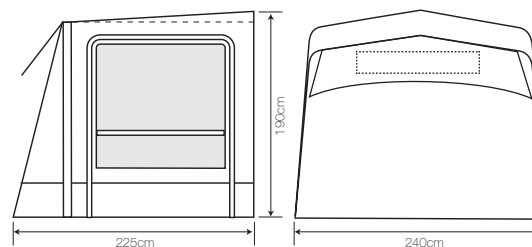

Esprit Pro X Annexe

Gesamtgewicht: 12,5kg
 Paket Größe: 73x37x30
 Fußabdruck: 225 x 240cm

WINDSCHUTZ FÜR WOHNWAGEN... AIR, POLED UND POP-UP

**WINDSCHUTZ ENTWICKELT
UM PERFEKT ZU KOORDINIEREN
UND IHRE ZU ERGÄNZEN
WOHNWAGEN-MARKISE'**

Das Windschutz-Sortiment von Outdoor Revolution mit spezifischen Modellen, die darauf ausgelegt sind, Ihr Wohnwagen-Vorzelt zu koordinieren und zu ergänzen, einschließlich aufblasbarer Luftmodelle, schnell aufstellbarer Pronto-Pop-up-Modelle und herkömmlicher Stangenmodelle mit Endkeder, die für den Anschluss an die seitliche Markisenschiene Ihres Wohnwagens konzipiert sind.

Unser Premium-Luftwindschutz Oxygen Pro 3 besteht aus dem gleichen Premium-Markisenstoff wie unsere Eclipse- und neuen Esprit Pro. Bei Bedarf können zusätzliche Paneele hinzugefügt werden, um die Länge des Luftwindschutzes zu verlängern.

Der Pronto Pro 3-Panel-Windschutz besteht ebenfalls aus dem gleichen hochwertigen Markisenstoff wie die Eclipse- und neuen Esprit Pro. Mehrere Einheiten können miteinander verbunden werden, um jede gewünschte Länge zu erreichen, indem sie mit einem einfachen Verbindungstreifen in Form einer '8' verbunden werden.

Luftwindschutz



Pronto Pop-Up-Windschutz



Stangenwindschutz



**DETAILS ZUM VOLLSTÄNDIGEN SORTIMENT DER OUTDOOR REVOLUTION UNTERKÜNFTE UND WINDBREAKS 2023 SCHAUEN SIE SICH AN:
WWW.OUTDOOR-REVOLUTION.COM**



OUTDOOR
REVOLUTION
WWW.OUTDOOR-REVOLUTION.COM

...Outdoor-Erlebnis für alle

2 LIEGEPLATZ-CLIP IM INNENZELT für Markisen und Zelte

Das Innenzelt mit zwei Schlafplätzen von Outdoor Revolution ist das perfekte optionale zusätzliche Schlafzimmer für Wohnwagenvorzelte, Wohnmobilverzelte und Familienzelte und erhöht die Schlafkapazität um zwei Personen. Wir haben diesem Schlafzimmer eine universelle Passform für unsere neuesten Kollektionen verliehen, sodass es mit einer umfangreichen Auswahl an Modellen kompatibel ist. Das Innenzelt lässt sich mühelos in die entsprechenden farbigen Clips ein- und ausklipsen. Durch den abgedunkelten Stoff bleibt es angenehm gedämmt und es entsteht eine entspanntere Schlafatmosphäre.



2 LIEGEPLATZ-CLIP IM INNENZELT

Stoff: Polyester
Größe: 205 x 130cm (floor area)
Paket Größe: 60 x 40 x 33cm
Gewicht: 1.6kg



EINSTELLBARE HINTERE PAD-STANGEN für Wohnwagenvorzelte

Die 'verstellbaren hinteren Polsterstangen' von Outdoor Revolution sind so konzipiert, dass sie an die hintere Polsterung Ihres Wohnwagen-/Wohnmobil-Vorzelts passen, um einen zugluftfesten und wasserdichten Sitz Ihres Vorzelts an der Seite Ihres Wohnwagens/Wohnmobils zu gewährleisten. Diese Stangen bestehen aus Stahlprofilen mit robuster Pulverbeschichtung und sind mit einer robusten, verstellbaren Klemme ausgestattet, um die perfekte Passform an Ihrem Wohnwagen/Wohnmobil zu gewährleisten. Wird paarweise in einer praktischen Polyester-Aufbewahrungstasche mit Kordelzug verkauft.



EINSTELLBARE HINTERE PAD-STANGEN

Material: Stahl
Größe: 215-270cm
Packungslänge: 115cm
Gewicht: 1.83kg

UNIVERSAL ANNEXE für herkömmliche Gestängemarkisen

Der kürzlich aktualisierte Universal Annexe ist die perfekte nachrüstbare Schlafanbaulösung und kompatibel mit den meisten herkömmlichen Markisen mit starrem Gestänge. Der Anbau besteht aus wetterfestem, leichtem 280HD (4000HH)-Gewebe mit Stahlstange und ist über ein verstellbares Gurtbandbindungssystem für einen wasserdichten Sitz mit der Seitentüröffnung verbunden. Das Nebengebäude verfügt über ein atmungsaktives Schlafinnenzelt mit 2 Schlafplätzen, einer wasserdichten Bodenplane, einer zugfesten Schlammwand und wird komplett mit Erdnägeln aus Stahl und einer Tragetasche/Aufbewahrungstasche geliefert.



Passend für herkömmliche Markisen mit starrem Gestänge



Komplett mit Innenzelt mit 2 Schlafplätzen



UNIVERSAL ANNEXE

Stoff: Polyester
Höhe: 110cm
Fußabdruck: 150 x 210cm
Paket Größe: 66 x 19 x 19cm
Gewicht: 7.12kg

AIR POD-INNENZELT

für Wohnmobilvorzelte, Wohnwagenvorzelte und Zelte

Das Air Pod-Innenzelt mit zwei Schlafplätzen von Outdoor Revolution ist ein innovatives, freistehendes, aufblasbares Schlaf-Innenzelt mit zwei Schlafplätzen, das schnell aufgeblasen und in jedem Raum innerhalb eines Zeltales, einer Markise oder einer Einfahrt positioniert werden kann, um sofort zusätzliche Schlafmöglichkeiten für bis zu 2 Personen zu bieten. Das aufblasbare, freistehende Design ermöglicht es, den Air Pod in jede gewünschte Position zu bewegen und ihn dann tagsüber schnell zu entleeren und zu verstauen, wenn er nicht verwendet wird, um Wohnraum freizugeben. Aktualisiert mit abgedunkeltem Stoff, der mehr Licht abhält und so für einen besseren Schlaf sorgt.



AIR POD-INNENZELT

Stoff: Polyester
Größe: 210 x 135cm (floor area)
Paket Größe: 58 x 19 x 15cm
Gewicht: 0.9kg

TYPHOON – LUFTSCHLAUCH- INFLATOR - DC 12v (16psi)

Die Outdoor Revolution Typhoon Air Tube Inflator-Luftpumpe ist eine Hochdruck-DC-12-V-Luftpumpe, die zum Aufpumpen von Zelt-, Markisen- und Driveaway-Luftschläuchen sowie für Hochdruck-Schlauchboote wie SUPs geeignet ist. Mit einem großen Luftvolumenstrom von bis zu 120 l/min erleichtert der Typhoon das Aufpumpen von Gegenständen mit einem großen Luftvolumen und hohem Druck. Diese leistungsstarke Pumpe kann einen maximalen Luftdruck von bis zu 16 PSI erreichen und kann zur automatischen Abschaltung auf den gewünschten Druck eingestellt werden, um ein Überpumpen zu verhindern.



TYPHOON-LUFTSCHLAUCH- INFLATOR

Energiequelle: DC 12V
Maximaler Druck: 16PSI
Luftstrom: 120L / min
Beinhaltet: Adapter und Schlauch



WIEDERAUFLADBARER SUP-/LUFTSCHLAUCH INFLATOR – (16 psi)

Die wiederaufladbare SUP-/Luftschlauch-Inflator-Luftpumpe von Outdoor Revolution ist eine wiederaufladbare 12-V-Gleichstrom-Hochdruckluftpumpe, die zum Aufblasen von Zelt-, Markisen- und Driveaway-Luftschläuchen sowie für Hochdruck-Schlauchboote wie SUPs geeignet ist. Mit einem Luftvolumenstrom von bis zu 70 l/min erleichtert die Pumpe das Aufpumpen von Gegenständen mit großem Luftvolumen und hohem Druck. Ein maximaler Luftdruck von bis zu 16 PSI und kann zur automatischen Abschaltung auf den gewünschten Druck eingestellt werden, um ein Überpumpen zu verhindern. Diese wiederaufladbare Pumpe ist dank ihrer internen Stromquelle sehr tragbar.



WIEDERAUFLADBARER SUP-/ LUFTSCHLAUCH INFLATOR

Energiequelle: DC 12V + interner
wiederaufladbarer Akku
Maximaler Druck: 16PSI
Luftstrom: 70L / min
Beinhaltet: Adapter und Schlauch



SCHLAFSÄCKE & SELBSTAUFBLASENDE LUFTMATRATZEN

**'SELBST AUFBLASENDE LUFT
MATRATZEN UND
SCHLAFSÄCKE, DIE IHNEN
HALTEN
GEMÜTLICH WARM &
KOMFORTABEL'**

Outdoor Revolution bietet ein umfassendes Sortiment an Schlafsäcken und selbstaufblasenden Luftmatratzen, die Ihr Outdoor-Abenteuer zu jeder Jahreszeit ergänzen.

Unsere 'Camp Star'-, 'Sun Star'- und Premium-'Star Fall'-Schlafsäcke und Camping-Bettdecken sind in Einzel-, Midi-, Doppel- und King-Size-Größen mit Hohlfaserfüllgewichten von 200 g, 300 g und 400 g für bis zu drei Jahreszeiten erhältlich von Wärme und Komfort. Erhältlich in einer Reihe moderner Farben mit kontrastierenden Linern in Ensign Blue, Adriatic Blue, Blue Coral, After Dark und Monument Grey; Verpackt in Pucksäcken mit Kompressionsriemen, bei Premium-Modellen verpackt in quadratischen Stofftragetaschen mit Reißverschluss.

Es wird ein umfassendes Sortiment hochwertiger selbstaufblasender 'Camp Star'- und 'Star Fall'-Matratzen in den Stärken 75, 120 und 150 in den Breiten 'Einzel', 'Midi' und 'Doppel' mit maßgeschneiderten Größen speziell für die Rock-'n'-Roll- und Pop-Top-Betten von VW-Wohnmobilen entwickelt aus luxuriösen Polyester-Pongee- und Pfirsich-Soft-Touch-Stoffen, die unser Schlafsacksortiment koordinieren und ergänzen.

Sleeping accessories designed to complement your driveaway adventure experience.

CAMP STAR



CAMP STAR



CAMP STAR



SUN STAR



STAR FALL



STAR FALL



KASSE

**WWW.OUTDOOR-REVOLUTION.COM
DETAILS ZUM GESAMTEN SORTIMENT
DER OUTDOOR-REVOLUTION 2023
SELBSTAUFBLASENDE MATRATZEN
& SCHLAFSÄCKE**

STAR FALL



SUN STAR



**OUTDOOR
REVOLUTION** 
WWW.OUTDOOR-REVOLUTION.COM

...Outdoor-Erlebnis für alle





**OUTDOOR
REVOLUTION**

WWW.OUTDOOR-REVOLUTION.COM



***LEBENS-LANGE GARANTIE** – Es gelten die Allgemeinen Geschäftsbedingungen. Weitere Informationen finden Sie auf der Website.

Bitte beachten Sie: Im Interesse der kontinuierlichen Produktentwicklung und -verbesserung durch Outdoor Revolution; einige Produkte und Spezifikationen, einschließlich Abmessungen und Farbabweichungen, können geringfügig von den Bildern, Diagrammen und Informationen in dieser Broschüre abweichen. Abmessungen und Gewichte sind ungefähre Angaben und dienen zum Zeitpunkt der Drucklegung lediglich als Richtwerte.

Die aktuellsten Produktinformationen finden Sie auf unserer Website

Web: www.outdoor-revolution.com / www.blue-diamond-products.co.uk



...Outdoor-Erlebnis für alle